



FASTRAC | KOMMUNAL / INDUSTRIE

Max. Leistung: 175–348 PS





Erleben Sie den Unterschied

Ganz gleich, wo Sie ihn einsetzen – ein JCB Fastrac der 4000er oder 8000er Baureihe kann einen gewaltigen Unterschied machen: mit noch mehr Vielseitigkeit, Produktivität, Komfort, Geschwindigkeit und Sicherheit als je zuvor.





UNSCHLAGBAR VIELSEITIG

ES GIBT EINEN FASTRAC FÜR JEDEN EINSATZZWECK. DIE BAUREIHE 4000 BIETET KOMPAKTE, AGILE LEISTUNG, WÄHREND DIE BAUREIHE 8000 MIT KOLOSSALER KRAFT UND HOHER GESCHWINDIGKEIT PUNKTET.



Das Schweizer Taschenmesser unter den Traktoren

1 JCB Fastracs leisten überall hervorragende Arbeit – ob in der Autobahnmeisterei, am Flughafen, im Schneeräumdienst, bei der Waldarbeit oder auf dem Bau. Vergleichbare Rentabilität suchen Sie bei anderen Maschinen vergeblich.

2 Sie erhalten ein stufenloses CVT-Getriebe mit sechs Betriebsarten und einer Fülle von Konfigurationsoptionen. Dies ermöglicht Ihnen eine unglaublich präzise Steuerung über den gesamten Geschwindigkeitsbereich von 0 bis 60 km/h bei der Baureihe 4000 bzw. 0 bis 70 km/h bei der 8000er Reihe.

3 Die einzigartige selbstnivellierende Vollfederung bietet unerreichte Leistung und Komfort, bei jedem Wetter und in jedem Gelände. Unser System reagiert intelligent auf jeden Beladungs- oder Bodenzustand und erhält die Bodenfreiheit der Maschine und die Stabilität des Anbaugeräts. Das macht den Fastrac zur perfekten Maschine für die Präzisionsarbeit mit großen Anbaugeräten.



Zu allem bereit

4 An einem JCB Fastrac 4000 gibt es sechs Anbau Räume für vielfältige Anbaugeräte: Frontkraftheber, DIN-Frontplatte, Frontladeraufnahmen, Heckaufbauarm, Heckkraftheber und Anhängelock hinten. Damit ist er rundum die ideale Plattform für das Arbeiten mit verschiedensten Geräten.

5 Damit für jedes Anbaugerät der effizienteste Antrieb zur Verfügung steht, bieten wir bis zu vier Heckzapfwendelndrehzahlen (540/540E/1000/1000E).

6 Sie können Ihren Fastrac mit bis zu sechs Hydrauliksteuerventilen (bis zu vier vorn und vier hinten) ausstatten. Mit optional freiem Rückfluss, bedarfsgeregeltem Power Beyond-Anschluss und Prioritätsstromregelung sind reichlich Hydraulikoptionen an Bord.

7 Optionale LED-Fahrscheinwerfer und -Arbeitscheinwerfer sorgen für eine taghelle Ausleuchtung des Arbeitsbereichs um den Traktor.



4



5



6



7

MASSGESCHNEIDERTE LEISTUNG

JEDE AUFGABE IST ANDERS. AUS DIESEM GRUND BIETEN WIR SEHR ZAHLREICHE OPTIONALE EXTRAS, MIT DENEN SIE EINEN FASTRAC EXAKT NACH IHREN BEDÜRFNISSEN ZUSAMMENSTELLEN. MIT EINEM FASTRAC ERÜBRIGT SICH JEDER KOMPROMISS.

Jedes Anbaugerät, jeder Einsatzzweck

1 JCB Fastracs haben einen einzigartige Heckaufbauraum für aufgebaute Anbaugeräte, Ballast oder mitgeführte Ladung. Der Aufbauraum hat eine Tragfähigkeit von 4.000 kg und bietet damit zahlreiche neue Möglichkeiten zur Steigerung der Produktivität.

2 Ein Fastrac der Baureihe 4000 bietet Ihnen alles für die optimale Nutzung Ihrer Frontanbaugeräte. Dazu haben wir serienmäßig Bohrungen für einen Frontladeranbau vorgesehen. Sie können die DIN-Platte am Frontkraftheber oder direkt an unserem optionalen Kommunalrahmen montieren und Sie haben die Wahl zwischen einer mittigen oder versetzten Frontzapfwelle.

3 Die optionale Achsabstützung von JCB verhindert ein Wanken des Chassis bei der Arbeit mit schweren ausgelegten Anbaugeräten, wie zum Beispiel einem Auslegemäher. Ein großer Hydraulikzylinder wirkt der seitlichen Last auf die Vorderachse entgegen und hält die Maschine stabil und gerade.



Unendliche Möglichkeiten

4 Rüsten Sie Ihren 4000er Fastrac mit einer aktiven, selbstnivellierenden Vollfederung für maximale Produktivität aus. Per Knopfdruck vergrößern Sie den Bodenabstand oder senken das Fahrwerk zum schnellen und einfachen Umrüsten von angehängten Anbaugeräten ab.

5 Per Touchscreen können Sie die adaptive Federung über einen Federweg von 150 mm einstellen und die Vorder- oder Hinterachse manuell steifer einstellen.

6 Für maximale Vielseitigkeit kann der Heckaufbau eines Fastrac mit einem Koppelrahmen für den landwirtschaftlichen oder kommunalen Einsatz versehen werden. Diese Rahmen verteilen das Gewicht optimal auf das Fahrwerk und bieten Ihnen eine stabile Basis für eine Vielzahl von Aufbaugeräten.

7 Damit ein für die Industrie gerüsteter Fastrac in jeder Umgebung Bestleistung bringt, bieten wir eine große Auswahl an Rad- und Reifenoptionen. Wählen Sie aus Industrie- und Landwirtschaftsprofilen in verschiedenen Größen für maximale Traktion und Tragfähigkeit bei jeder Anwendung.



4



5



6



6



7

MAXIMALE PRODUKTIVITÄT

SCHNELLERE ARBEITS- UND FAHRGESCHWINDIGKEITEN SIND NUR DER ANFANG. ERFAHREN SIE, WELCHEN UNTERSCHIED EIN FASTRAC FÜR SIE MACHEN KANN.

Hohe Leistung

1 Unsere einzigartige Maschine bietet Ihnen überragende Arbeitsgeschwindigkeit, Nutzlast, Manövrierbarkeit und Transportgeschwindigkeit. In der Summe kann Ihnen dies mehrere Arbeitstage pro Jahr sparen – das ist kosteneffiziente Produktivität.

2 Die Kombination aus leistungsstarken Motoren und CVT-Getrieben sorgt für viel Leistung bei jeder Arbeitsgeschwindigkeit. Und für eine Höchstgeschwindigkeit von bis zu 70 km/h.

3 Die Zusatzhydraulik wird von Hi-Flow-Pumpen mit bis zu 178 l/min bei der Baureihe 8000 und 148 l/min bei der Baureihe 4000 gespeist.

4 Egal für welchen Fastrac Sie sich entscheiden, Sie profitieren von der verbesserten Geometrie und hohen Hubkraft der Heckkrafthebers (8.000 kg bei der Baureihe 4000, 10.000 kg bei der Baureihe 8000). Und Sie können einen Frontkraftheber hinzu wählen, der zusätzlich 3.500 kg trägt.



1



2



3



4

Mehr Kapazität, mehr Leistung

4 Die neuen Fastracs der Baureihe 4000 tragen mehr – wörtlich. Der Traktor hat ein maximales Gesamtgewicht von bis zu 14 Tonnen (je nach Verkaufsgebiet/ Konfiguration) und Sie können den Heckaufbau mit bis zu 4.000 kg beladen.

5 Wir haben alle unsere Fastracs mit bewährten und effizienten AGCO Power-Motoren ausgestattet. Bei der Baureihe 4000 liefert ein 6,6-Liter-Motor bis zu 235 PS und 950 Nm Drehmoment, bei der 8000er Baureihe leistet ein 8,4-Liter-Motor bis zu 348 PS und 1.440 Nm.

6 Maximale Leistung geben auch die Zapfwellen ab – bis zu 195 PS bei der Baureihe 4000 und 310 PS bei der Baureihe 8000.

7 Extra große Kraftstofftanks (390 Liter bei der Baureihe 4000, 600 Liter bei der Baureihe 8000) bedeuten, dass Sie weniger Zeit auf dem Weg zurück zum Hof und mehr Zeit bei der Arbeit verbringen.



ULTIMATIVER KOMFORT

DER EINZIGE TRAKTOR MIT VOLLFEDERUNG. UND DAS IST NUR EIN WEITERES EINZIGARTIGES MERKMAL, DAS DIESEN TRAKTOR SO GRUNDLEGENDE ANDERS MACHT.



Der Fahrer im Mittelpunkt

1 Die mittige Kabinenposition beim Fastrac und seine Vollfederung sorgen für unvergleichlichen Fahrkomfort. Wie angenehm sich ein Fastrac fährt, werden Sie nicht glauben, bis Sie sich ans Steuer setzen.

2 Die neueste JCB Command Plus-Kabine ist geräumig, ergonomisch und praktisch – Sie erwartet ein Fahrerbereich, der um 10 % größer ist, als selbst in den großzügigsten, vergleichbaren Kabinen am Markt, sowie ein vollwertiger Beifahrersitz. So genießen sowohl Fahrer als auch Beifahrer uneingeschränkte Sicherheit und höchsten Komfort.

3 Für maximalen Komfort und Halt wählen Sie aus verschiedenen luftgefederten Fahrersitzen und Optionen wie Lederausstattung, Sitzheizung und hoher Rückenlehne.

4 Eine elektrische Kühlbox für Speisen und Getränke befindet sich unter dem Beifahrersitz und die klappbare Rückenlehne ergibt dazu einen Ablagetisch.



Alles in Reichweite

- 5** Unsere Command Plus-Kabine bietet Ihnen eine erhöhte Sitzposition, 6,6 m² Glasfläche und Weitwinkelspiegel für eine hervorragende Rundumsicht.
- 6** Die Klimaautomatik hält die perfekte Innentemperatur und befreit die Scheiben frühmorgens im Nullkommanichts von Beschlag. Die hinteren Fenster lassen sich zur Belüftung öffnen und das fest eingebaute Dachfenster lässt großzügig Tageslicht herein.
- 7** Eine große, am Sitz montierte, gepolsterte Armlehne trägt den Bedienhebel und die am häufigsten benutzten Schalter. Alle anderen Schalter sind leicht erreichbar an der rechten Kabinensäule angeordnet.
- 8** Der Fahrersitz schwenkt um 50° nach rechts und 20° nach links – so kann der Fahrer am Heck angebaute oder gezogene Geräte mühelos im Blick behalten, ohne den Kopf verdrehen zu müssen.



GESCHWINDIGKEIT MIT SICHERHEIT

DER FASTRAC IST DER SCHNELLSTE IN SERIE GEBAUTE TRAKTOR DER WELT. DIESE LEISTUNG VERLANGT EXTREM HOHE SICHERHEITSSTANDARDS AB. DAHER HABEN WIR IHN MIT TECHNOLOGIEN AUSGESTATTET, DIE DEN FASTRAC AUCH ZUM SICHERSTEN TRAKTOR AUF DEM MARKT MACHEN.

Sicherheit geht vor

- 1 Die hydraulische Bremsanlage mit großen außenliegenden Scheibenbremsen an allen vier Rädern, leistungsstarken Bremsätteln und Druckluftbetätigung erfüllt EU-LKW-Normen. Das Bremssystem des Fastrac entwickelt bis zu 35 % weniger Bremschwund als das konventioneller Traktoren.
- 2 Das verbesserte Antiblockier-Bremssystem (ABS) von JCB sorgt für maximale Bremskraft und erhält die Stabilität und Lenkfähigkeit der Maschine unter allen Bedingungen, ob auf der Straße oder im Gelände. Zur Standardausstattung gehört ebenso ein ABS-Anschluss für Anhänger.
- 3 Das Fahrwerk und die Federung mit Stabilisatoren an Vorder- und Hinterachse sind komplett aufeinander abgestimmt und gewährleisten auch bei schneller Fahrt ein überragendes Handling und optimale Stabilität.
- 4 Das ausfallsichere Konzept des Fastrac lässt die Bremsen bei einem eventuellen Druckverlust automatisch greifen. Eine Getriebescheibenbremse hält den Traktor sicher und betätigt ebenso die Druckluftbremse an einem Anhänger oder gezogenen Gerät.
- 5 Exklusiv bieten wir ein Straßenpaket mit Antischlupfregelung und Berganfahrhilfe.



Fastrac 4000-Baureihe

6 Diese Maschinen bieten ein außergewöhnliches Handling dank der 50: 50-Gewichtsverteilung und gleicher Raddurchmesser.

7 Die doppelt wirkende hydraulische Federung vorn und hinten sorgt für unvergleichliche Stabilität und Komfort. Sie ermöglicht darüber hinaus das manuelle Einstellen der Fahrhöhe und der Federwirkung.

Unsere Bremsanlagen nach LKW-Standard mit ABS erlauben das sichere Fahren auf der Straße mit einer Geschwindigkeit von bis zu 60 km/h.



6

Fastrac 8000-Baureihe

8 Spezielle Lenk- und Bremssysteme sowie Vollfederung realisieren eine Spitzengeschwindigkeit von 70 km/h.

9 Das innovative neue hydrostatische Zweikreislenksystem von JCB erleichtert die Lenkarbeit und erfüllt die hohen Sicherheitsstandards für Hochgeschwindigkeitstraktoren (schneller als 60 km/h).

Die Vorderachsaufhängung mit Schraubenfedern und Stoßdämpfern sowie die einfach wirkende hydraulische Federung an der Hinterachse bieten Komfort und Stabilität auf jedem Untergrund.



7



8



9

EXTREM MANÖVRIERFÄHIG

WIR HABEN DEN FASTRAC WENDIGER GEMACHT ALS JE ZUVOR. DIE EINZIGARTIGE ZUSCHALTBARE ALLRADLENKUNG DISTANZIERT DIE FASTRAC-BAUREIHE 4000 UM MEILEN VON DER KONKURRENZ.

Stark und agil

1 Das kompakte Fahrgestell, das an den richtigen Stellen schmal ist, ermöglicht einen kleineren Wendekreis als bei je einem Fastrac zuvor. Unterstützt werden seine Manövrierfähigkeiten auch von der idealen 50:50-Gewichtsverteilung sowie Rädern und Reifen in zahlreichen Größen.

2 Die Baureihe 4000 realisiert einen bemerkenswerten Wendekreis von nur 9,8 m (je nach Bereifung). Die Allradlenkung mit fünf Betriebsarten ist serienmäßig vorhanden. Diese wird über einen Schalter mit drei Stellungen bedient und ermöglicht den schnellen Wechsel zwischen Zweiradlenkung, Allradlenkung und einer frei programmierbaren Einstellung.

3 Wahlweise entscheiden Sie sich für unsere neue Rapid Steer-Schnellenkung, mit der Sie enge Kurven mit noch weniger Lenkaufwand nehmen. Die Funktion untersetzt die Lenkraddrehung von Anschlag zu Anschlag um 50 % und deaktiviert sich automatisch bei höherer Geschwindigkeit.



3



1

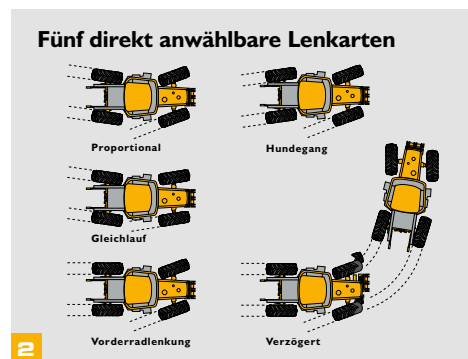

2



3

MÜHELOSE PRÄZISION

DIE LEISTUNG EINES FASTRAC IST MÜHELOS ABRUFBAR. DIESE MASCHINEN SIND FÜR DIE INTUITIVE UND PUNKTGENAUE STEUERUNG DURCH DEN BEDIENER ENTWICKELT.

Ganz einfach

1 Die Rundumsicht kann in großen Fahrzeugen ein Problem sein – anders bei der Fastrac-Baureihe, dank mittiger Command Plus-Kabine, exzellenter Sitzposition und Weitwinkelspiegel serienmäßig.

2 Die Vollfederung sorgt für Fahrerkomfort und Maschinenstabilität unabhängig von der Fahrgeschwindigkeit und den Bodenverhältnissen. Sie ermöglicht auch die jederzeit feinfühlig und präzise Steuerung des Anbaugeräts.

3 Alle Fastracs sind jetzt serienmäßig mit einem bewährtem CVT-Getriebe ausgestattet. Die stufenlose Beschleunigung von 0 auf bis zu 70 km/h und eine exakte Steuerung von sowohl Geschwindigkeit, als auch Motordrehzahl ermöglichen mühelos ein präzises Arbeiten mit der Maschine.



STRASSENMEISTEREIEN UND KOMMUNALBETRIEBE

MIT ÜBERRAGENDER ANBAUGERÄTE-KOMPATIBILITÄT UND HOHEN FAHRGESCHWINDIGKEITEN AUF DER STRASSE VERHELFFEN IHNEN FASTRACS ZU MAXIMALER PRODUKTIVITÄT IN JEDER JAHRESZEIT.

Ganzjährige Leistung

- 1** Sie können Anbaugeräte an mehreren Punkten vorn und hinten montieren. So macht sich der Fastrac ganzjährig bezahlt, vom Grün- und Heckenschnitt im Sommer bis zum Schneeräumen und Salzstreuen im Winter.
- 2** Die hohe Fahrgeschwindigkeit des Fastrac spart Zeit und Geld. Sie ermöglicht schnelle Ortswechsel und spart Zeit beim Umsetzen der Maschine zwischen Einsatzorten.
- 3** Unsere CVT-Getriebe mit intelligenten Tempomatfunktionen bieten eine stufenlose Beschleunigung sowie unterbrechungsfreie Kraftübertragung und setzen damit Leistung und Drehmoment des Fastrac optimal um. Sie können für jede Aufgabe den idealen Getriebemodus wählen und profitieren von einer extremen Feinsteuerung bei der Arbeit mit jedem Anbaugerät.
- 4** Für Ihre Sicherheit auf der Straße und die Verkehrssicherheit der Maschine haben wir vorgesorgt: mit Scheibenbremsen und ABS serienmäßig, einer Vielzahl von speziell entwickelten Sicherheitsoptionen sowie auf Wunsch einer Lackierung in Orange.



WINTERDIENST

DER FASTRAC MACHT AUCH IM HÄRTESTEN WINTER DEN WEG FÜR SIE UND ANDERE FREI.

Pflügt durch den Winter

1 Mit bis zu sechs Positionen für Auf- und Anbaugeräte sind der vielseitigen Einsetzbarkeit und Produktivität Ihrer Maschine keine Grenzen gesetzt – zum Beispiel bei der Bestückung mit einem Schneepflug vorn und einem Salzstreuer auf dem Heckaufbauraum.

2 Der Fastrac bietet eine Auswahl von DIN-Platten zur Montage an Fahrgestell oder Frontkraftheber als stabile Aufnahme für Schneepflüge und andere Anbaugeräte. Leistungsstarke Zapfwellenantriebe und Hydraulikfunktionen mit hohen Volumenströmen liefern reichlich Kraft.

3 Im Kampf gegen die Elemente entscheiden Sie sich wahlweise für unsere Motorblock- und Getriebeheizung, beheizte Front- und Heckscheiben sowie beheizbare Außenspiegel.

4 Traktion ist alles im Winter, weshalb unsere Fastracs exzellenten Allrad-Grip bieten, auch auf glattem und rutschigem Untergrund. Ergänzend wählen Sie Winterreifen und die optionale Antischlupfregelung.



FORSTWIRTSCHAFT

DIE FASTRAC-BAUREIHE BIETET IHNEN DIE LEISTUNG UND KONTROLLE, DIE SIE IM WALD BENÖTIGEN, UND DIE GESCHWINDIGKEIT, DIE SIE AUF DER STRASSE BRAUCHEN.

Leistung, wo sie gebraucht wird

- 1 Mit wahlweise bis zu vier Hydraulikventilen an der Front und fünf am Heck erhalten Sie die notwendige Vielseitigkeit und Leistung für jede Aufgabe.
- 2 Ein kompaktes Fahrwerk und Allradlenkung machen die Fastracs der 4000er Baureihe zu den wendigsten Traktoren der Welt – ideal für enge Waldwege und auf Betriebshöfen.
- 3 Die mittige Command Plus-Kabine mit großer Glasfläche bietet eine komfortable Arbeitsumgebung und hervorragende Sicht zu allen Seiten. Für zusätzlichen Schutz steht eine FOPS-Option zur Verfügung.
- 4 Die JCB Fastrac-Baureihe 8000 verfügt über eine Heckzapfwelle mit zwei Drehzahlen und einer effektiven Ausgangsleistung von 310 PS. Der elektro-hydraulisch gesteuerte, Sanftanlauf sorgt für ein sanftes Einschalten – perfekt für große Holzacker.



BAUSTELLE

DER FASTRAC KOMBINIERT GESCHWINDIGKEIT, NUTZLAST UND SICHERHEIT ZU EINER PERFEKTEN ALLROUND-LEISTUNG FÜR JEDE BAUSTELLE.

Maximale Produktivität, minimaler Aufwand

- 1** Kapazität für schwere Transportaufgaben, unschlagbare Geländegängigkeit und LKW-Bremsen – mit dem Fastrac gehen Sie keine Kompromisse ein.
- 2** Wie überall steht Sicherheit für uns an erster Stelle. Unsere mittig positionierte Command Plus-Kabine mit einer Glasfläche von 6,6 m² bietet eine hervorragende 360-Grad-Sicht, sodass Hindernisse und Fußgänger für den Fahrer leicht zu sehen sind.
- 3** Da Sie in einem Fastrac mit bis zu 70 km/h unterwegs sind, reduziert sich der Zeitaufwand für das Transportieren mit Anhängern oder Tankwagen. Eine EG Kontrollgerät-Vorbereitung an der Hinterachse ist serienmäßig.
- 4** Die Fastrac 4000-Baureihe verfügt serienmäßig über vorgebohrte Aufnahmepunkte für einen Frontlader. Unser optionales Frontladerpaket stattet den Traktor perfekt für Laderarbeiten aus – mit doppeltwirkender Federung, Power Beyond-Anschluss und einem Dachfenster.



FLUGHÄFEN

WAS IMMER ES ZU TUN GIBT UND EGAL WIE DAS WETTER IST, EIN FASTRAC LÖST SEIN VERSPRECHEN HÖCHSTER PRODUKTIVITÄT UND SICHERHEIT DAS GANZE JAHR ÜBER EIN.

Leistung, die abhebt

1 Mit bis zu 348 PS und 178 l/min Pumpenleistung der Zusatzhydraulik kann der Fastrac zahlreiche Anbaugeräte für den Einsatz im Sommer, wie im Winter antreiben – Mähwerke und Kehrmaschinen, Schneeschilder und Eiskratzer u. v. m.

2 Große Scheibenbremsen rundum, Vollfederung, ABS und die exzellente Steuerbarkeit des Getriebes machen JCB Fastracs schlicht und einfach zu den weltweit sichersten Traktoren.

3 Die neue Fastrac-Baureihe ist einfacher zu bedienen als je zuvor. Unsere CVT-Getriebe mit reiner Fahrpedalbedienung, automatischen Tempomatfunktionen und wählbaren manuellen Betriebsarten erleichtern das präzise Steuern der Maschine von 0 bis 70 km/h.

4 Mit Vollfederung, großen Reifendurchmessern und starkem Allradantrieb setzt sich der Fastrac durch, wo andere Fahrzeuge an ihre Grenzen stoßen.



INNOVATION AUS TRADITION

Erfahrung macht den Unterschied

Wir haben 2017 den 25. Geburtstag der Fastrac-Produktion, mit dem Bau von 25 Traktoren eines Sondermodells der 4000er Baureihe, gefeiert.

Seit 1991 setzen unsere Fastracs immer wieder neue Maßstäbe bei der Traktorkonstruktion. Obwohl sich die heutigen Fastracs nun deutlich von ihren Vorgängern unterscheiden, ist das Konzept noch dasselbe: eine einzigartige Kombination von Merkmalen und Eigenschaften mit dem Ergebnis von Geschwindigkeit, Sicherheit, Komfort, Produktivität und Vielseitigkeit auf unübertroffenem Niveau.

Es gab nie einen besseren Zeitpunkt für die Anschaffung eines Fastrac. Wir bieten zwei Baureihen mit 119 kW bis 250 kW (160 PS bis 335 PS) und damit ein passendes Modell für jeden Bedarf.



WENIGER WARTUNG, MEHR EINSATZ

DIE FASTRAC-BAUREIHEN 4000 UND 8000 SIND AUF MAXIMALE VERFÜGBARKEIT AUSGELEGT. SO GESTALTET SICH AUCH DIE ROUTINEWARTUNG ANGENEHM UNKOMPLIZIERT.

Wartung und Pflege

1 Die Wartung Ihres Fastrac ist einfach – damit seine Zuverlässigkeit und ein langes Arbeitsleben garantiert sind. Dafür sorgen zum Beispiel die weit öffnende Motorhaube und die zur leichten Reinigung ausschwenkbare und dadurch gut zugängliche Kühleinheit.

2 Die Ölstände prüfen Sie bei geschlossener Motorhaube und Kraftstoff, DEF und Hydrauliköl füllen Sie auf derselben Seite nach.

3 Die Seitenverkleidung bietet Ihnen einfachen Zugang zu Batterien, Batteriehauptschalter und Bremsflüssigkeitsbehältern.

4 Die außenliegenden Scheibenbremsen an den Vorder- und Hinterrädern lassen sich schnell und kostengünstig austauschen.

5 JCB Händler-Wartungsverträge und erweiterte JCB PremierCover-Garantien bieten Ihnen höchstmögliche Kostenkontrolle und Sicherheit.



LIVELINK: INTELLIGENTER ARBEITEN

LIVELINK IST EIN INNOVATIVES SOFTWARESYSTEM, MIT DEM SIE IHRE JCB MASCHINEN AUS DER FERNE VERWALTEN KÖNNEN – IM INTERNET, PER E-MAIL ODER AUF DEM HANDY.

Produktivitäts- und Kostenvorteile: Mit den Informationen zu den Maschinenstandorten können Sie wiederum die Effizienz Ihres Maschinenparks erhöhen – und profitieren dank der von LiveLink gelieferten zusätzlichen Sicherheit in der Regel von günstigeren Versicherungsprämien.

* Hinweis: Erkundigen Sie sich bitte bei Ihrem Händler nach der Verfügbarkeit von LiveLink.

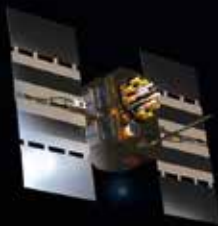

LIVELINK



Wartungsvorteile – Eine exakte Kontrolle der Betriebsstunden, Wartungsprotokolle, kritische Maschinenwarnungen sowie Servicemeldungen verbessern die Wartungsplanung.

Sicherheitsvorteile – Die Echtzeit-Funktionen „Geofencing“ und „Curfew“ warnen Sie, sobald eine Maschine aus der vorgegebenen Zone bewegt bzw. außerhalb der definierten Arbeitszeiten genutzt wird. Positionsangaben helfen Ihnen, Ihre Maschinen nur an sicheren Orten abzustellen.

SERVICE INKLUSIVE

VERTRAUEN SIE DEM ERSTKLASSIGEN WELTWEITEN JCB KUNDENDIENST. GANZ GLEICH, WAS SIE BRAUCHEN ODER WO: WIR HELFEN IHNEN SCHNELL UND EFFIZIENT, DAMIT IHRE MASCHINEN JEDERZEIT IHRE VOLLE LEISTUNG BRINGEN.



1

1 Unser technischer Service bietet Ihnen Tag und Nacht direkten Zugriff auf unser Know-how und unser Team von JCB Finance steht Ihnen jederzeit mit flexiblen und maßgeschneiderten Angeboten zur Verfügung.

Von JCB Assetcare erhalten Sie umfassende Garantie- und Servicepakete sowie wahlweise reine Service- oder Reparatur- und Wartungsverträge. Unabhängig vom gewählten Paket berechnen Ihnen unsere Wartungsteams rund um den Globus faire Stundensätze, unterbreiten Ihnen unverbindliche Angebote und führen Service- oder Wartungsarbeiten genauso schnell wie effizient durch.



2

2 Ein weiteres Beispiel für die Leistungsfähigkeit des JCB Kundendienstes ist das weltweite Netzwerk von Ersatzteilzentren: Dank unserer 16 regionalen Standorte liefern wir 95 % aller Teile innerhalb von 24 Stunden in alle Welt. Die Originalteile von JCB sind perfekt auf Ihre Maschine abgestimmt und garantieren optimale Leistung und Produktivität.

STATISCHE ABMESSUNGEN 4160, 4190, 4220

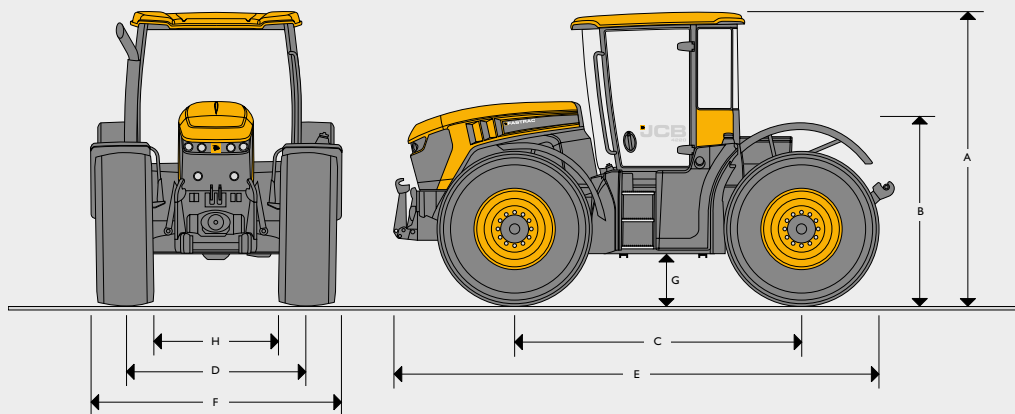

Reifen	540/65 R34	
A Höhe über Kabine	m	3,00
B Höhe bis Plattform	m	1,67
C Radstand	m	2,98
D Spurbreite	m	1,83/2,02 (Standard) 1,93/1,78 (gedreht)
E Gesamtlänge	m	5,40
F Gesamtbreite	m	2,55
G Bodenfreiheit	m	0,45
H Breite zwischen Rädern	m	1,47

MOTOR	4160			4190		4220	
Nennleistung 97/68/EG	PS (kW)	160 (119)	189 (141)	217 (162)			
Max. Leistung 97/68/EG	PS (kW)	175 (130)	208 (155)	235 (175)			
Max. Drehmoment bei 1.450 U/min	Nm	750	850	950			
Hersteller	AGCO Power						
Modell	66AWF						
Einspritzung	Bosch CP4-Commonrail						
Zylinderanzahl	6						
Hubraum	l	6,6					
Bohrung	mm	108					
Hub	mm	120					
Kühlsystem	Wasser						
Luftfilter	Powercore-Trockenelement						
Ansaugung	Turbolader mit Ladeluftkühlung						

FEDERUNG	4160		4190		4220	
Vorn und hinten: Hydropneumatisch, selbstnivellierend	45 mm, einfach wirkend (Standard)		55 mm, doppelt wirkend (optional)			

ELEKTRIK		
Bordspannung	Volt	12
Lichtmaschine	A	200
Batteriekapazität	Ah	2 x 110

FÜLLMENGEN		
Kraftstofftank	Liter	390
Hydrauliktank	Liter	130
Harnstofftank	Liter	45

HYDRAULIK	
Heckkraftheber (Steuerung)	Elektronisches Anheben/Absenken mit Lage-/Zugkraftregelung, Regelung von, Absenkgeschwindigkeit und maximaler Hubhöhe sowie externer Bedienung
Heckkraftheber (Typ)	Kategorie III, Schnellwechsellaken, Oberlenker mit Öse
Heckkraftheber (Hubkraft)	Varianten mit 6.000 kg, 7.000 kg oder 8.000 kg erhältlich
Optionaler Frontkraftheber (Steuerung)	Elektronisches Anheben/Absenken mit Regelung von Tiefe, Absenkgeschwindigkeit und maximaler Hubhöhe sowie externer Bedienung
Optionaler Frontkraftheber (Typ)	Kategorie IIIN, Schnellwechsellaken, Gelenkarm
Optionaler Frontkraftheber (Hubkraft)	3.500 kg

ZUSATZHYDRAULIKKREIS		
Max. Ölstrom bei Nenndrehzahl von 2.100 U/min	l/min	148
Ölvolumenstrom pro Anschluss	l/min	100
Betriebsdruck	bar	210
Zusatzsteuergeräte	Bis zu sechs doppelt wirkende Ventile mit Ölstrom- und Zeitsteuerung, Konstantstrom und Schwimmstellung	
Standard (Landwirtschaft)	3 heckseitige Schieberventile mit freiem Rücklauf	
Optional (Landwirtschaft)	3, 4 oder 5 heckseitige Schieberventile, 0, 1 oder 2 frontseitige Schieberventile, freier Rücklauf (vorn), bedarfsgerechter Hydraulikanschluss (Power Beyond), Prioritätsstromregelung (grüner Schieber)	
Standard (Kommunal)	2 front- und 3 heckseitige Schieberventile mit freiem Rücklauf	
Optional (Kommunal)	2 oder 3 Schieberventile, 2, 3 oder 4 frontseitige Schieberventile, freier Rücklauf (vorn), bedarfsgerechter Hydraulikanschluss (Power Beyond), Prioritätsstromregelung (grüner Schieber)	
Kupplungen	Deluxe-Schnellkupplungen (unter Druck abnehmbar)	

ZAPFWELLE				
Heckzapfwelle (Typ)	Zapfwelle mit 4 Drehzahlstufen und elektrohydraulischer Soft-Engage-Funktion sowie elektrohydraulischer Schaltung			
Heckzapfwelle (Drehzahlen)	540/1000/540E/1000E			
Abtriebsverzahnung Heckzapfwelle	6er oder 21er Verzahnung mit 1 3/8" Durchmesser (Standard), 6er oder 20er Verzahnung mit 1 3/4" Durchmesser (optional)			
Frontzapfwelle (Typ)	1.000 U/min mit elektrohydraulischer Soft-Engage-Funktion Mittiger oder seitlich versetzter Abtrieb (Kommunal)			
Frontzapfwelle (Drehzahl)	1.000 U/min bei Motordrehzahl von 1.900 U/min			
Abtriebsverzahnung Frontzapfwelle	6 er Verzahnung mit 1 3/8" oder 1 3/4" (Kommunal) Durchmesser			
Leistung Zapfwelle	PS (kW)	4160	4190	4220
		140 (103)	169 (124)	195 (145)

ACHSEN	
Typ	Durchgehend, außenliegende Planetenuntersetzung in den Radnaben
Radbefestigung	Je 10 Schrauben an Vorder- und Hinterachse
Zuschaltung des Allradantriebs	Elektrohydraulisch
Differenziale	Hinten: Elektrohydraulisch, Soft-Engage; Vorn: NoSpin oder Maxtrac (automatische Zuschaltung)

LENKUNG	
Typ	Standard: Hydrostatische Lenkung, festes Verhältnis Optional: Hydrostatische Lenkung, GPS-Vorbereitung mit RapidSteer
Allradlenkung	Geschwindigkeitsabhängige Allradlenkung mit mehreren Betriebsarten und Automatikfunktionen
Min. Wendekreis (Allradlenkung)	9,8 m (540/65 R30)

BREMSEN	
Typ	4160: Außenliegende Scheibenbremsen, Einzelsattel (Standard) oder Doppelsattel (optional) 4190/4220: Außenliegende Scheibenbremsen, Doppelsattel (Standard)
Betätigung	Druckluftbetätigte Hydraulikbremse gemäß EWG-Standard für LKW, ABS in allen Verkaufsgebieten verfügbar (serienmäßig oder als Sonderausstattung), Hillhold-Funktion (Berganfahrhilfe) mit Traktionskontrolle bei Traktoren mit ABS als Sonderausstattung erhältlich
Anhängerbremsen	Zweileitungsdruckluftbremsanlage serienmäßig, gebietsabhängig Einleitungsdruckluft- oder Einleitungsdruckluftbremsanlage, Druckluftbremse wird automatisch mit der Feststellbremse des Traktors betätigt, ABS-Option standardmäßig mit 12-V-Anschluss für Anhänger-ABS

GETRIEBE	
Typ	Stufenloses Getriebe mit zwei Fahrstufen und sechs Betriebsarten
Fahrstufen	Niedrige Fahrstufe: 0 bis 30 km/h, Hohe Fahrstufe: 0 bis 60 km/h

FAHRZEUGGEWICHTE				
		Vorderachse	Hinterachse	Gesamt
Maschine mit Grundausstattung	kg	3845	3730	7575
+ 600/70 R30, Frontkraftheber und vor Frontzapfwelle	kg	4440	3900	8340
Zulässiges Gesamtgewicht	kg	Bremsen mit Einzelsattel: 9 Tonnen Bremsen mit Doppelsattel: 13/14 Tonnen (je nach Bereifung)		

RÄDER UND REIFEN			
	Größe	Spurweite (Standard) mm	Spurweite (umgekehrt) mm
Landwirtschaftsreifen	540/65 R30	1930 / 2015	1830 / 1780
Landwirtschaftsreifen	540/65 R34	1830 / 2015	1930 / 1780
Landwirtschaftsreifen	600/70 R30	1830	1930
Landwirtschaftsreifen	710/60 R30	2000	–
Kommunalreifen	500/70 R24	1785	2015
Kommunalreifen	440/80 R30	1830	1930
Kommunalreifen	540/65 R30	1830	1930

Vorn gelenkte, hinten starre Kotflügel. Sämtliche Reifen sind für 65 km/h ausgelegt.

KABINE	Standartausstattung:
	Vollautomatische Klimaanlage, luftgefederter Sitz mit Getriebe- und Zusatzgerätebedienung in der Armlehne, Touchscreen-Farbdisplay mit Getriebeeinstellungen, elektronische Zusatzsteuergeräte, Kabinenfilter der Kategorie 2, Scheibenwisch/-waschanlage vorn und hinten, Sonnenblende vorn, StVZO-zugelassene Beleuchtung, Steckdosen für elektrische Zusatzgeräte und vollwertiger, Beifahrersitz, Beckengurt für Fahrer und Beifahrer, beleuchtete Seitenkonsole, schlankes beleuchtetes Armaturenbrett, Staufach, Radiovorbereitung mit einzelner DIN-Schacht und vier Lautsprechern, Kabelzugang durch Heckfenster, externe Betätigung von Heckkraftheber und -zapfwelle am Kotflügel

OPTIONALE AUSSTATTUNG	Abhängig von Modell und Verkaufsgebiet:
	850-kg-Frontgewicht, 1.000-kg-Gewicht für die Heckaufbauräum, 1 1¼"-Zapfwelle mit 20er Verzahnung, 1 1¾"-Zapfwelle mit 6er Verzahnung, Vorgewendemanagement mit Radar und Leistungsmonitor, Deluxe-Sitze, beheizte Front- und Heckscheiben, elektrisch beheizte Spiegel mit Weitwinkel, AUX-Audioeingang, Halogen- und LED-Arbeitsscheinwerfer in verschiedenen Konfigurationen, LED-Fahrscheinwerfer, Kotflügelbedienung für Zusatzsteuergerät, 7-polige Frontsteckdose, 3-polige Frontsteckdose, Rückspiegel in der Kabine, automatische Stabilisatoren für das Heckhubwerk, Oberlenker mit Fanghydraulischer Oberlenker, elektrische Kühlbox, Dachfenster, Heckscheibenblende, Unterrahmen für den Heckaufbauräum, 110-mm-Kugelkopf-Anhängevorrichtung auf dem Heckaufbauräum

INDUSTRIEOPTIONEN FÜR DIE BAUREIHE 4000 – ÜBERSICHT	
Frontrahmen „Kommunal“ mit höhenverstellbarer DIN-Frontplatte	
• Seitlich versetzte Frontzapfwelle	
• DIN-Platten Typ B/3, F1-C/5 (Montage an Kommunalrahmen) und an Frontkraftheber montiert	
• 7-polige Steckdose (Beleuchtung) und 3-polige Steckdose (Stromversorgung) vorn	
• Achsabstützung für die Vorderachse	
• Heckaufbaurahmen „Landwirtschaft“ und „Kommunal“	
• 24"-Räder	
• Nokian-Industrie-/Winterreifen	
• Orange Lackierung	

STATISCHE ABMESSUNGEN 8290, 8330

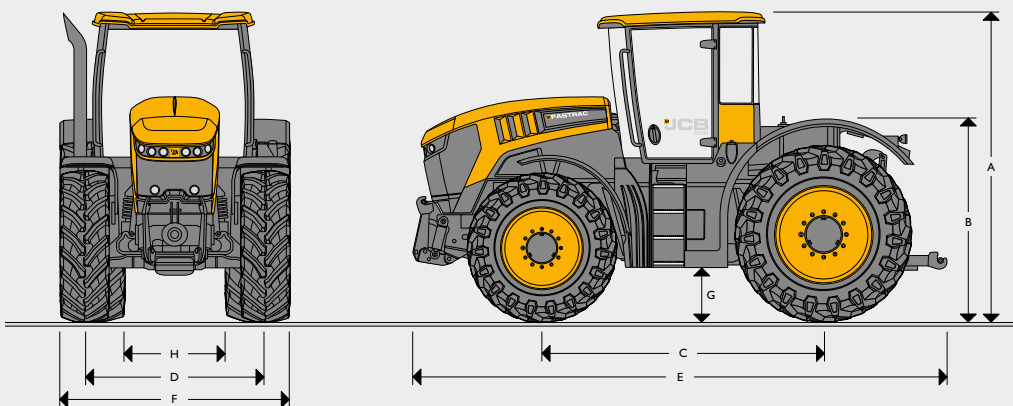

Reifen	540/65 R34 + 710/70 R38	
A Höhe über Kabine	m	3,45
B Höhe über Heckaufbaureaum	m	2,06
C Radstand	m	3,13
D Spurbreite	m	2,03
E Gesamtlänge	m	5,65
F Gesamtbreite	m	2,55
G Bodenfreiheit	m	0,60
H Breite zwischen Rädern	m	1,1

MOTOR		8290	8330
Nennleistung 97/68/EG	PS (kW)	280 (209)	335 (250)
Max. Leistung 97/68/EG	PS (kW)	306 (228)	348 (260)
Max. Drehmoment bei 1500 U/min	Nm	1310	1440
Hersteller	AGCO Power		
Modell	84AWF		
Einspritzung	Bosch CP4 Common-Rail		
Zylinderanzahl	6		
Hubraum	cm ³	8419	
Bohrung	mm	111	
Hub	mm	145	
Kühlsystem	Wasser		
Luftfilter	Powercore-Trockenelement		
Ansaugung	Turbolader mit Ladeluftkühlung		

FEDERUNG

Vorn: Schraubenfeder und Stoßdämpfer

Hinten: 45 mm, Hydropneumatisch selbstnivellierend einfach wirkend (Standard)

ELEKTRIK

Bordspannung	Volt	12
Lichtmaschine	A	200
Batteriekapazität	Ah	2 x 110 (2 x 950 Kaltstartstrom)

FÜLLMENGEN

Kraftstofftank	Liter	600
Hydrauliktank	Liter	150
Harnstofftank	Liter	60

HYDRAULIK

Heckkraftheber (Steuerung)	Elektronisches Anheben/Absenken mit Regelung von Tiefe, Lage/Zugkraftregelung, Absenkgeschwindigkeit und maximaler Hubhöhe sowie externer Bedienung	
Heckkraftheber (Typ)	Kategorie III, Schnellwechsellaken, Oberlenker mit Auge	
Heckkraftheber (Hubkraft)	10.000 kg	
Optionaler Frontkraftheber (Steuerung)	Elektronisches Anheben/Absenken mit Regelung von Tiefe, Absenkgeschwindigkeit und maximaler Hubhöhe sowie externer Bedienung	
Optionaler Frontkraftheber (Typ)	Kategorie IIIN, Schnellwechsellaken, Gelenkarm	
Optionaler Frontkraftheber (Hubkraft)	3.500 kg	

ZUSATZHYDRAULIKKREIS

		Standard	Optional
Max. Öldurchflussmenge bei Nenndrehzahl	l/min	137	178
Ölvolumenstrom pro Anschluss	l/min	100	140
Betriebsdruck	bar	210	210
Zusatzsteuergeräte	Elektronisch, sieben Stellungen, doppeltwirkend mit Durchfluss- und Zeitsteuerung, Schwimmstellung Position und Zero Leak-Anschlüssen		
Standard (Landwirtschaft)	Drei Zusatzsteuergeräte hinten		
Optional (Landwirtschaft)	4 Steuerventile hinten, Power Beyond-Anschlüsse, 1 oder 2 Anschlüsse vorn, freier Rücklauf vorn		
Kupplungen	Schnellkupplung (vorn und hinten)		

ZAPFWELLE

Heckzapfwelle (Typ)	Vollständig unabhängig nach vorn und hinten (vorn optional)	
Betätigung	Elektrohydraulisch	
Heckzapfwelle (Drehzahlen)	540 U/min bei Motordrehzahl 1570 U/min und 1000 U/min bei Motordrehzahl 1930 U/min	
Abtriebsverzahnung Heckzapfwelle	21er Verzahnung, Durchmesser 1 3/8 Zoll und 20er Verzahnung, Durchmesser 1 3/4 Zoll	
Abtriebsverzahnung Heckzapfwelle optional	6er Verzahnung, Durchmesser 1 3/4 Zoll (optional)	
Frontzapfwelle (Drehzahl)	1000 U/min bei Motordrehzahl 2030 U/min (optional)	
Abtriebsverzahnung Frontzapfwelle	6er Verzahnung, Durchmesser 1 3/8 Zoll (optional)	
	8290	8330
Leistung Zapfwelle	272 (203)	310 (231)

ACHSEN	
Typ	Durchgehend, außenliegende Planetenuntersetzung in den Radnaben
Radbefestigung	Radbolzen: Vorderachse 10, Hinterachse 16
Zuschaltung des Allradantriebs	Elektrohydraulische Zuschaltung des Allradantriebs
Differenziale	Differenzialsperre: Elektrohydraulische Schaltung vorn und hinten

LENKUNG	
Typ	Standard: Hydrostatisches Zweikreislenksystem, feste Untersetzung Optional: Hydrostatisches Zweikreislenksystem, GPS-Vorrüstung mit Rapid Steer
Lenksäule	Neigung und Länge verstellbar

BREMSEN	
Typ	Außenliegende Scheiben mit Doppelbremsätteln und ABS an allen vier Rädern
Betätigung	Druckluftbetätigte Hydraulikbremse gemäß EWG-Standard für LKW
Feststellbremsen	Separate Getriebepremsscheibe auf der Ausgangswelle
Betätigung	Federspeicher
Anhängerbremsen	Druckluftbremse (zwei Kreise), Hydraulikbremse (ein Kreis) mit automatischer Betätigung durch Traktorparkbremse, serienmäßige ABS-Stromversorgungsanschluss 12 V für Anhänger

GETRIEBE	
Typ	Stufenloses Getriebe mit zwei Fahrstufen und sechs Betriebsarten
Geschwindigkeiten (niedrig)	0-40 km/h
Geschwindigkeiten (hoch)	0-70 km/h

FAHRZEUGGEWICHT					
		Vorderachse	Hinterachse	Gesamt	
Basismaschine, ohne Frontkratheber, ohne Frontzapfwelle	kg	5766	5323	11090	
mit 540/65 R38 vorn, 710/70 R38 hinten, Frontkratheber, Frontzapfwelle	kg	6310	5485	11796	
Zulässiges Gesamtgewicht	kg	16000			

RÄDER UND REIFEN		
	Größe	Spurweite (Standard) mm
Landwirtschaftsreifen	540/65R38 + 650/75/R38	1990 (78) + 1834 (72)
Landwirtschaftsreifen	540/65R38 + 710/70R38	1990 (78) + 1834 (72)
Landwirtschaftsreifen	600/70R34 + 710/70R38	2000 (79) + 2000 (79)
Kommunalreifen	440/80R34 und 650/65R38	1990 (78) + 1900 (74.8)
Landwirtschaftsreifen (je nach Verkaufsgebiet)	650/65R34 und 900/50 R42	2208 (87) + 2016 (80)

Vorn gelenkte, hinten starre Kotflügel. Alle Reifen sind für 65 km/h oder 70 km/h zugelassen

KABINE	Standardausstattung:
	Vollautomatische Klimaanlage, luftgefederter Sitz mit armlehnenmontierten Bedienelementen für Getriebe- und Zusatzsteuergeräte, Farbige Touchscreen-Display mit Getriebeeinstellungen, elektronische Zusatzsteuergeräte, Kabinenfilter der Kategorie, Wisch- und Waschfunktion vorn und hinten, Beleuchtungsanlage für Straßenverkehr, Zusatzanschlüsse für Elektrik und Geschwindigkeitssignal, vollwertiger zweiter Sitz, Beckengurte für Fahrer und Beifahrer, schlanke, beleuchtete Instrumententafel, Staufach, Radiovorbereitung mit einen Aufnahmeschacht nach DIN und vier Lautsprechern. Kabelzugang durch Heckfenster, externe Betätigung von Heckkratheber und -zapfwelle am Kotflügel

OPTIONALE AUSSTATTUNG	Abhängig von Modell und Verkaufsgebiet:
	850-kg-Frontgewicht, 700/900-kg-Gewicht für den Heckaufbau, 1 1/4"-Zapfwelle mit 6er Verzahnung, Vorgewendemanagement mit Leistungsmonitor und Display, Deluxe-Sitze, beheizte Front- und Heckscheiben, elektrisch beheizte Spiegel mit Weitwinkel, AUX-Audioeingang, Halogen- und LED-Arbeitscheinwerfer in verschiedenen Konfigurationen, Kotflügelbedienung für Zusatzsteuergerät, 7-polige Frontbuchse, 3-polige Frontsteckdose, Rückspiegel in der Kabine, automatische Stabilisatoren für das Heckhubwerk, Oberlenker mit Fanghaken/hydraulischer Oberlenker, elektrische Kühlbox, Heckkamera, Dachfenster, Heckscheibenblende



EINE FASTRAC-LÖSUNG FÜR JEDEN EINSATZZWECK

Der JCB Händler in Ihrer Nähe

FASTRAC | KOMMUNAL / INDUSTRIE

JCB Deutschland GmbH, Graf-Zeppelin-Straße 16, 51147 Köln.

Tel: 02203 9262-0, E-Mail: info@jcb.com.

Downloads mit den aktuellsten Informationen zu diesem Produktprogramm finden

Sie unter: www.jcb.com

[f facebook.com/JCBAg](https://www.facebook.com/JCBAg)
[t @JCBAgriculture](https://twitter.com/JCBAgriculture)
[y youtube.com/JCBAgriculture](https://www.youtube.com/JCBAgriculture)

©2014 JCB Sales. Alle Rechte vorbehalten! Dieses Dokument darf ohne vorherige Genehmigung durch JCB Sales weder vollständig noch teilweise vervielfältigt, in einem Erfassungssystem gespeichert, oder in jedweder Form sowie Methode elektronisch, mechanisch, phototechnisch oder sonst wie übermittelt werden. Sämtliche Angaben in diesem Dokument hinsichtlich Betriebsgewicht, Größe, Arbeitsgeschwindigkeit sowie sonstiger Leistungsdaten dienen nur zur Veranschaulichung und können je nach genauer Maschinenausrüstung abweichen. Sie sollten daher nicht als Nachweis zur Eignung der Maschine für einen bestimmten Einsatzzweck dienen. Lassen Sie sich unbedingt von Ihrem JCB-Händler beraten. JCB behält sich das Recht vor, seine Modelle und deren technische Daten, Ausstattung sowie Zubehör ohne vorherige Benachrichtigung abzuändern. Die im Werbematerial enthaltenen Angaben gelten nur als Richtlinie und können in gewissen Märkten vom Lieferumfang abweichen. Das JCB-Logo ist eine eingetragene Marke von J.C. Bamford Excavators Ltd.

9999/6025 de-DE 11/17 Ausgabe I

